

TURBOTEST

Agitador/homogeneizador de laboratorio

Rayneri

- Una nueva **motorización más eficiente**.
Potencia disponible: **300 W**.
Velocidad de agitación variable de **50 a 3300 rpm**.
- **Pantalla LCD** con display de la velocidad, del tiempo y del par.
Programación posible de un ciclo automático de 10 fases.
- **Un uso facilitado** gracias a su nueva ergonomía.
- Fijación de los recipientes con sistema de ajuste - **patentado** -
Una manija de levamiento mecánico y de desplazamiento de la cabeza de mezcla.
- Volumen de los recipientes de **200 ml a 20 litros**.
Carrera de levantamiento: **300 mm**.
- **Polivalencia en las aplicaciones con las varias helices** (mezcla baja velocidad), turbinas (dispersión alta velocidad) y emulsores Rotor/Estator.
- **Seguridades conformidad CE**
Sin arranque en posición alta y/o sin recipiente.
Protección móvil para facilitar la limpieza.



 *Hacer clic en el icono para ver la demostración*



Sonda de temperatura

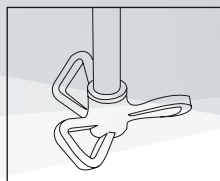

Triaspa mariposa

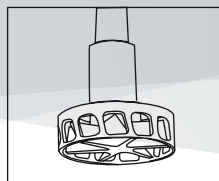

Emulsor rotor/estator

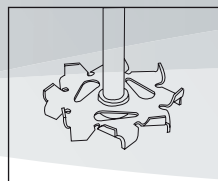

Defloculadora

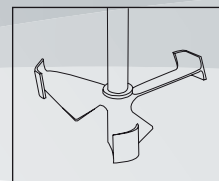

Triaspa bidireccional

Descripción general

- Estructura de inox con carter en ABS PMMA
- Levantamiento compensado del motor con bloqueo integrado.
- Fija recipiente de seguridad con pre-ajuste del diámetro permitiendo un cambio más rápido (sistema patentado).
- Eje de inox 316 L, con cono macho, longitud 310 mm.
- Gabinete de comando que incluye las protecciones del motor, la gestión de las seguridades, la tarjeta electrónica de variación de velocidad y la alimentación del motor.
- Interfase de comando orientable, con botones arranque/paro, ajuste de la velocidad y del tiempo de mezcla en modo manual e automático.
- Pantalla LCD con luz de fondo, con indicador de la velocidad, del tiempo y del par.

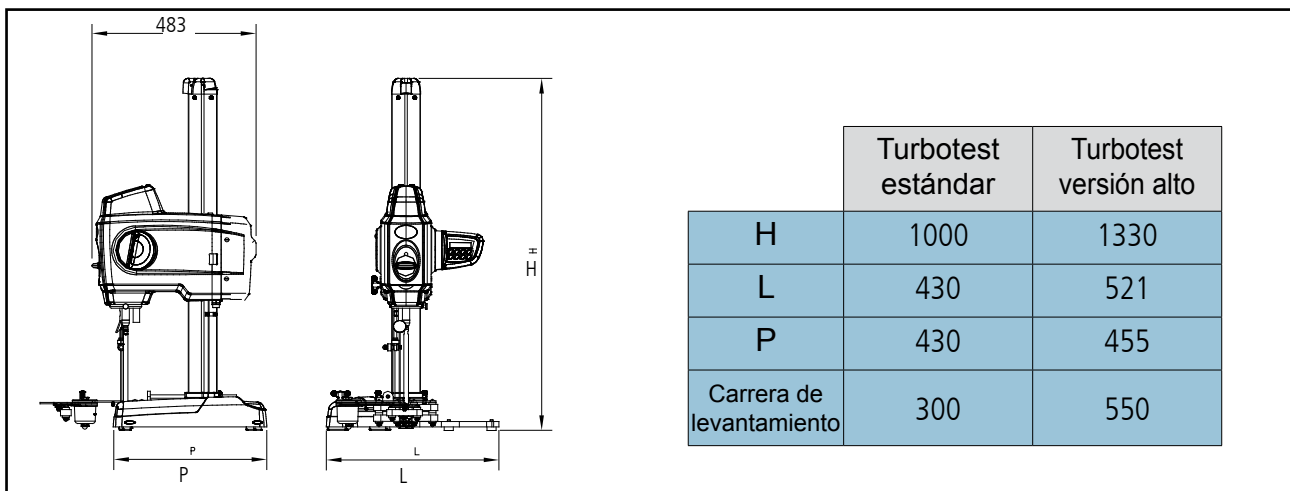

Características

- Motor de corriente continua de 300 W
- Velocidad variable de 50 a 3300 rpm
- Carrera de levantamiento de 300 mm
- Volumen de 200 ml a 20 litros
- Diámetro de recipientes de 50 a 300 mm
- Altura de recipiente de 100 a 300 mm
- Peso: 27 kg
- Nivel sonoro: 68 dBA (PR EN 31201)

Energía necesaria

- Potencia eléctrica: 300 W - 220 V - 50 Hz
- Monofásico + Tierra
(se entrega con tarjeta 10/16 A, 2P +T)

Seguridad

- Se impide el arranque en posición alta del motor
- Se impide el arranque del motor si el recipiente no está fijado

Conformidad

- A la directiva 2006/42/CE
- Al código del trabajo

El TURBOTEST dispone de una gama de herramientas de agitación y de mezcla de gran rendimiento para un trabajo en laboratorio, en la perspectiva de una extrapolación industrial.

Turbinas

- Centrifloculadora (Ø 65-80)
- Centripeta (Ø 30-45-55-65-80)
- Centrifuga (Ø 55-80)
- Cutting (Ø 55-65-80)
- Defloculadora (Ø 35-55-65-80-100)
- turbina para desmoronar (Ø 65-80)
- Aspas eclipsables (Ø 80)
- Hélice marina (Ø 65-80)
- Mixer (Ø 55)
- Palas pérféricas (Ø 115)
- Mariposa (Ø 80)
- Planetaria (Ø 80)
- Quadriaspas PSVB, PSVH et PA (Ø 55-80-100-110)
- «Sévin à ouïes» (Ø 65-80-100)
- Triaspas perfiladas (Ø 80-120-160)
- Triaspas perfiladas bi-direccionales (Ø 80-120-160)
- Emulsor homogeneizador tipo rotor/estator (Ø 25-45-55-70)
- Sonda de temperatura digital
- Adaptador para eje cono hembra, longitud 260 mm
- Interfase para la adquisición de parámetros en una PC